

Luminaire 801 sphère

Kod Electriquo: 92833



UWAGA: Zdjęcie poglądowe dla całej rodziny produktów.

Dane techniczne:

- Tension [V] **230V AC, 50Hz**
- Source de lumière **LED, S, MH, E27**
- Classe de protection IP **IP65**
- Couleur **RAL 9005**
- Waga **2.40**
- Tension [V] **230V AC, 50Hz**
- Source de lumière **LED, S, MH, E27**
- Classe de protection IP **IP65**
- Couleur **RAL 9005**
- Waga **2.40**
- Classe de protection II
- Matériau : polyamide, polycarbonate

- Montage vers le haut ou vers le bas

Oprawy oświetleniowe standardowo są wyposażone w oprawkę ceramiczną E27.

Producent zastrzega sobie prawo do zmian konstrukcyjnych oraz danych technicznych, wynikających z ciągłego doskonalenia produktu.

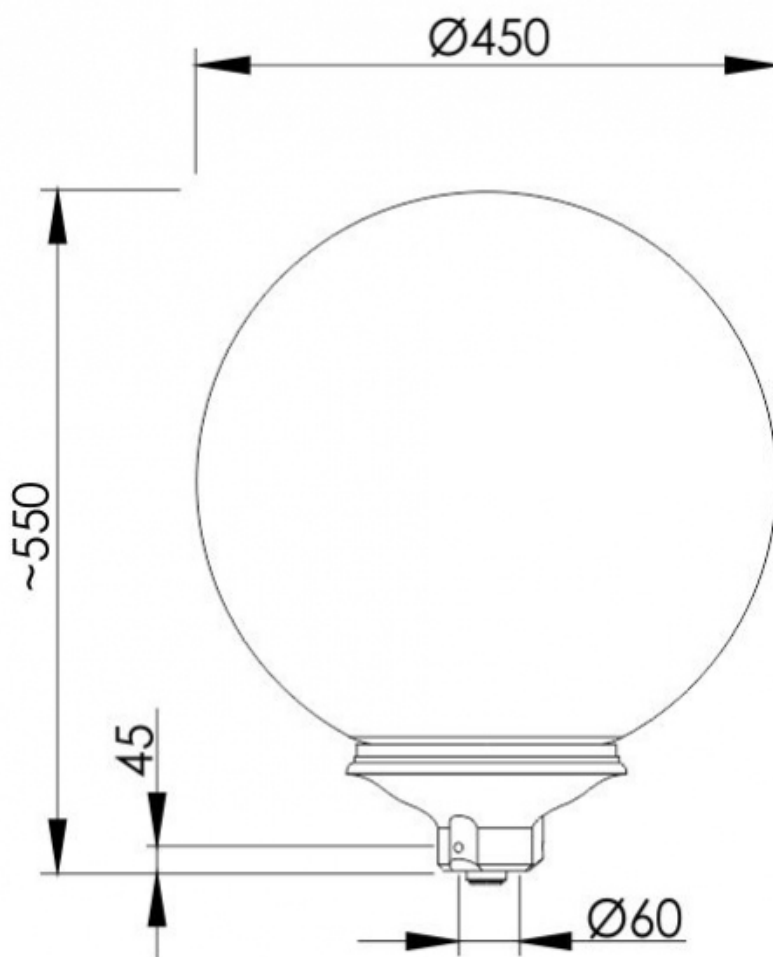

UWAGA: Zdjęcie poglądowe dla całej rodziny produktów.



UWAGA: Zdjęcie poglądowe dla całej rodziny produktów.